

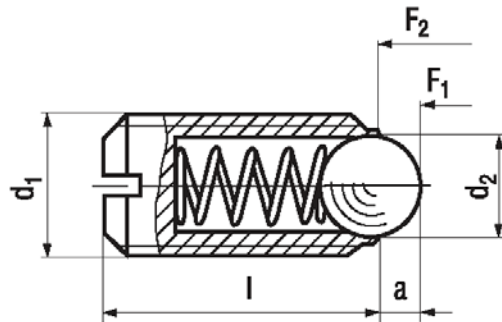

01-2015



UNI - ISO - DIN - GRANI POSIZIONATORI CON SFERA A INTAGLIO



Dimensioni in mm

| d1 | M3 | M4 | M5 | M6 | M8 | M10 | M12 | M16 | M20 |
|----|-----|-----|-----|-----|-----|-----|-----|-----|-----|
| l | 7 | 9 | 12 | 14 | 16 | 19 | 22 | 24 | 30 |
| a | 0,5 | 0,8 | 0,9 | 1 | 1,5 | 2 | 2,5 | 3,5 | 4,5 |
| d2 | 1,5 | 2,5 | 3 | 3,5 | 5 | 6 | 8 | 10 | 12 |
| F1 | 1,5 | 4 | 6 | 9 | 15 | 20 | 30 | 65 | 80 |
| F2 | 3 | 10 | 11 | 13 | 30 | 35 | 55 | 125 | 160 |

- F1(N) : Spinta iniziale della molla

- F2(N) : Spinta finale della molla

Note: a richiesta fornibili altre forme e carichi.